

НОМОГЕНИЗАТОР  
ГОМОГЕНИЗАТОР

# FASA

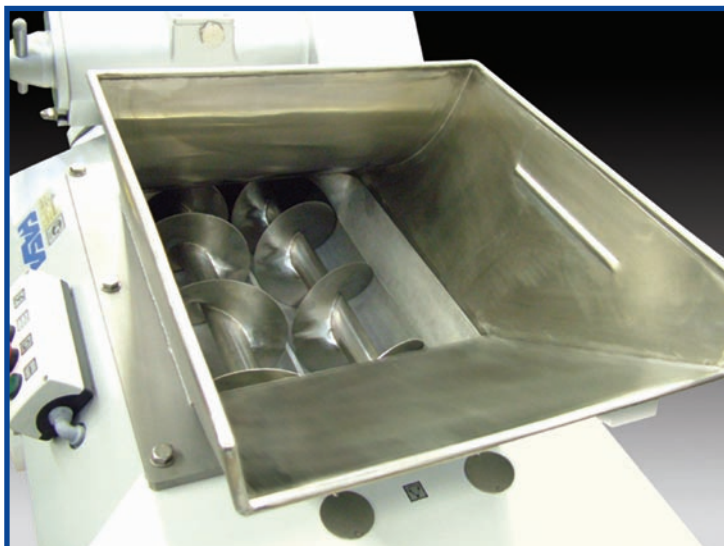

# OGA

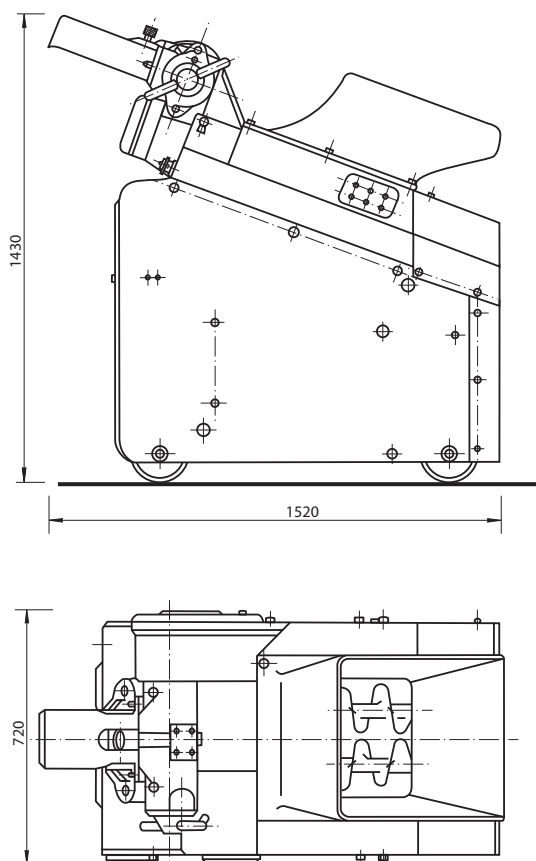

Homogenizer OGA is designed to homogenize churned butter and process bulk butter (in blocks) before re-packaging. Butter homogeniser OGA facilitates handling of cooled butter and prepares packaging by:

- optimization of the butter consistency with regard to the following dosing process
- automatic refill of the connected packaging machines product feeding trough

#### TECHNICAL CHARACTERISTICS

Type	Rotary
Product	Butter
Output, kg/h	760 – 1520
Output adjustment	Stepless
Temperature of butter to be charged, °C	11 – 15

Гомогенизатор ОГА предназначен для гомогенизации сливочного масла (в блоках) и последующей расфасовки. Гомогенизатор масла ОГА обеспечивает обработку охлажденного масла:

- оптимизируя консистенцию масла касательно последующего процесса дозирования
- автоматически пополняя желоб бункера подсоединенной упаковочной машины

#### ТЕХНИЧЕСКИЕ ХАРАКТЕРИСТИКИ

Тип	Роторный
Продукт	Масло
Производительность, кг/час	760 – 1520
Регулирование производительности	Бесступенчатое
Температура масла при загрузке, °C	11 – 15

